

압력평형, 온도조절식 스팀트랩 L21S, L32S

특징

스팀 메인을 포함하여 트레이싱, 드라이어 그리고 히터 등 많은 부분에 적용하기에 적합한 온도조절식 스팀트랩.

1. 고장시 열리는 특수한 기능이 있습니다.
2. 배출이 잘되는 특별한 구조로 되어 있어 과열과 WATER HAMMERING에 대한 내구성이 우수합니다.
3. 전 압력범위에서 설정온도보다 낮아진 응축수를 주기적으로 배출시킵니다.
4. 뛰어난 AIR VENTING 능력을 갖고 있습니다.
5. 배출용량이 큰 소형입니다.
6. 청소가 쉽고, 유지관리가 쉽습니다.
7. 밸브 시트가 강화된 스테인레스 스틸로 되어 있습니다.
8. 표면적이 큰 스트레이너가 내장되어 있습니다.
9. 주문시 체크 밸브가 내장되어 있는 제품을 요구하면 L21SC 나 L32SC를 공급 할 수 있습니다.

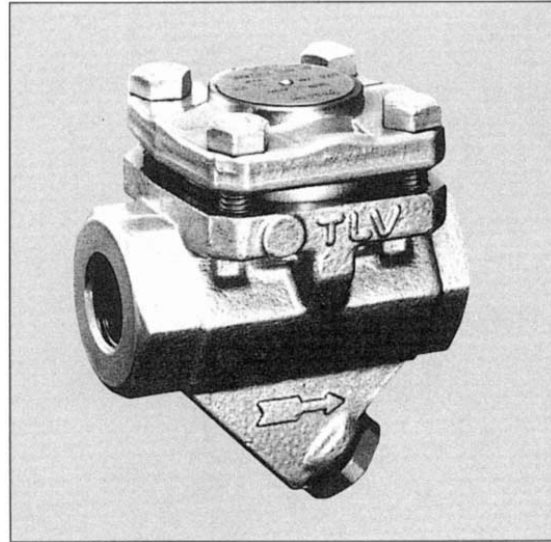

사양

Model	L21S	L32S
Connection	Screwed, Socket Welded, Flanged	
Size (mm)	15, 20, 25	
Max. Operating Press. (kg/cm ² G)	21	32
Min. Operating Press. (kg/cm ² G)	0.1	
Maximum Back Pressure	90% of Inlet Pressure	
Max. Operating Temp. (°C)	see graph at right	
Subcooling of Capsule Fill (°C)	up to 6	
Type of X-Element	B	

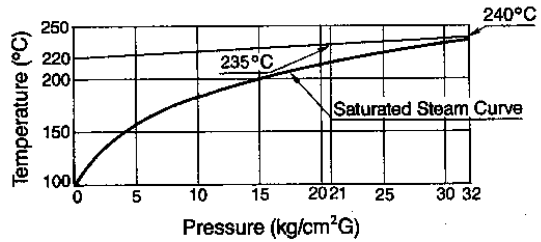

압력에 견딜 수 있는 본체의 설계조건(작동 조건이 아님): 최대허용압력 PMA: 32Kg/Cm²G
: 최대허용온도 TMA: 300°C

주의사항

비정상적인 작동, 사고 및 치명적인 상해를 피하기 위하여, 사양 범위를 벗어나는 제품을 사용하지 마십시오.

No.	Description	Material	JIS	ASTM/AISI*
①	Body	Forged Steel	—	A105
②	Cover	Forged Steel	—	A105
③	X-Element	Stainless Steel	—	—
④	Screen inside	Stainless Steel	SUS304	AISI304
	Screen outside	Stainless Steel	SUS430	AISI430
⑤	Gasket	Soft Iron	SUYP	AISI1010
⑥	Screen Holder	Carbon Steel	—	A105
⑦	Valve Seat	Stainless Steel	SUS420F	AISI420F
⑧	Element Guide	Stainless Steel	SUS304	AISI304
⑨	Spring Clip	Stainless Steel	SUS304	AISI304
⑩	Cover Gasket	Stainless Steel/Graphite	SUS316L	AISI316L
⑪	Cover Bolt	Alloy Steel	S45C	AISI1045
⑫	Nameplate	Stainless Steel	SUS304	AISI304
⑬	Flange**	Forged Steel***	A105/216 WCB	A105/216WCB

*Equivalent. **Shown overleaf.

***Either A105 or A216 WCB, depending upon flange specifications.

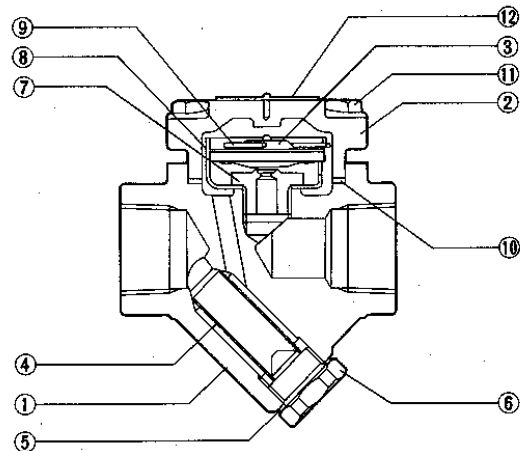

치수

● L21S·L32S

Screwed

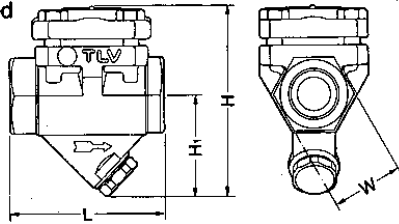

L21S·L32S Screwed* (mm)

Size	L	H	H ₁	W	Weight (kg)
15	80	97	52	37	1.3
20					
25	88	104	55	45	1.8

*PT. Other Standards available.

● L21S·L32S

Socket Welded

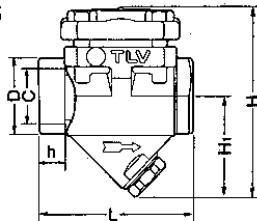

L21S·L32S Socket Welded (mm)

Size	D	C	h	L	H	H ₁	W	Weight (kg)
15	30	22.2	12	80	97	52	37	1.3
20	36	27.7	14					
25	44	34.5		88	104	55	45	1.8

● L21S·L32S

Flanged

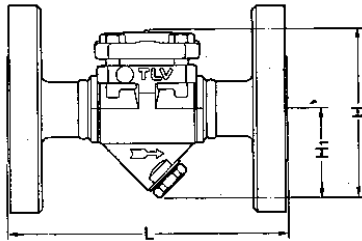

L21S·L32S Flanged* (mm)

Size	L	H	H ₁	Weight (kg)
15	140	97	52	4.4
20	165			4.7
25	210	104	55	5.9

*JIS40K. Other Standards available.

배출 용량

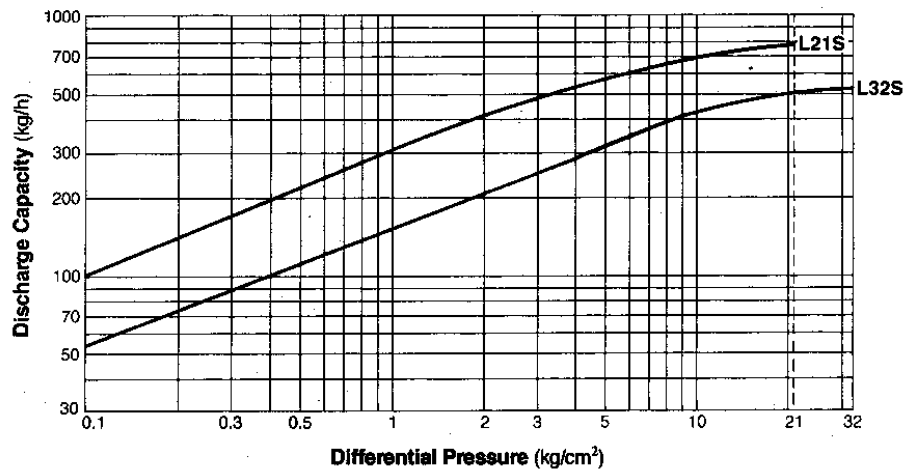

- 차압은 트랩 입구와 출구쪽의 압력차이입니다.
- 적용할 안전율은 최소한 2 배입니다.