

열역학적 스팀트랩 P46SR

온도조절식 AIR VENT가 내장된 열역학적 DISC 스팀트랩

특징

스팀 메인, 트레이서 및 코일에 적용하는 것으로 용접할 수 있는 탄소강으로 된 스팀트랩.

1. 작동부위가 강화된 스테인레스 스틸로 되어 있습니다.
2. AIR 자켓팅 방식으로 무부하 작동을 출입니다.
3. DISC표면에 홈이 있어서 에어 바인딩 없이 스팀 타이트 SEAL이 가능하게 합니다.
4. 청소가 용이한 스크린이 내장되어 있습니다.
5. 바이메탈 RING이 있어 신속히 AIR를 배기 하게 합니다.
6. 라인 상에서 밸브 및 시트를 교체할 수 있습니다.

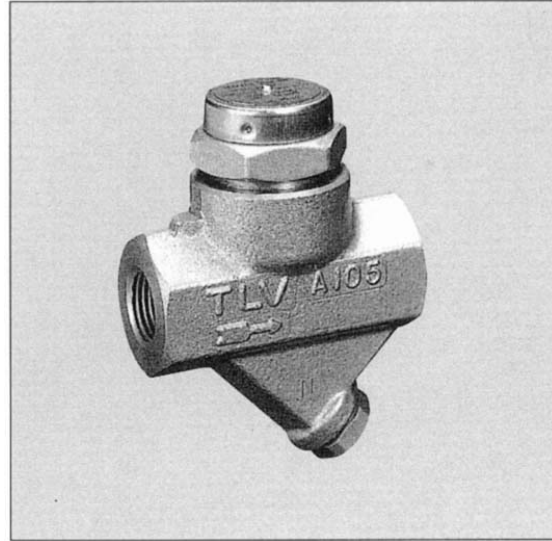

사양

Model	P46SR		
Connection	Screwed	Socket Welded	Flanged
Size (mm)	15, 20, 25		
Maximum Operating Pressure (kg/cm ² G) PMO	46		
Minimum Operating Pressure (kg/cm ² G)	Horizontally installed: 0.25		Vertically installed: 0.4
Maximum Operating Temperature (°C) TMO	425		
Maximum Back Pressure	80% of Inlet Pressure		

압력에 견딜 수 있는 본체의 설계조건(작동 조건이 아님): 최대허용압력 PMA: 50Kg/Cm²G
: 최대허용온도 TMA: 425°C



주의사항

비정상적인 작동, 사고 및 치명적인 상해를 피하기 위하여, 사양범위를 벗어나는 제품을 사용하지 마십시오.

No.	Description	Material	JIS	ASTM/AISI*
①	Body	Forged Steel	—	A105
②	Cover	Stainless Steel	SUS420F2	AISI 420F2
③	Valve Seat Module	Hardened Stainless Steel	SUS420F	AISI 420F
④	Disc	Hardened Stainless Steel	SUS420J2	AISI 420
⑤	Screen outside/inside	Stainless Steel	SUS430/304	AISI 430/304
⑥	Screen Holder Gasket	Soft Iron	SUYP	AISI 1010
⑦	Screen Holder	Carbon Steel	—	A105
⑧	Air Vent Ring	Bimetal	—	—
⑨	Disc Holder Ring	Stainless Steel	SUS420F2	AISI 420F2
⑩	Cap	Stainless Steel	SUS304	AISI 304
⑪	Outer Module Gasket	Stainless Steel/Graphite	SUS316L	AISI 316L
⑫	Inner Module Gasket	Stainless Steel/Graphite	SUS316L	AISI 316L
⑬	Blow-off Valve BO2**	Stainless Steel	SUS430	AISI 430
⑭	Blow-off Valve Gasket**	Soft Iron	SUYP	AISI 1010
⑮	Screen Holder for BO2**	Forged Steel	—	A105
⑯	Flange (shown overleaf)	Forged Steel***	—	A105/216 WCB

*Equivalent. **Optional. ***Either A105 or A216 WCB, depending upon flange specifications.

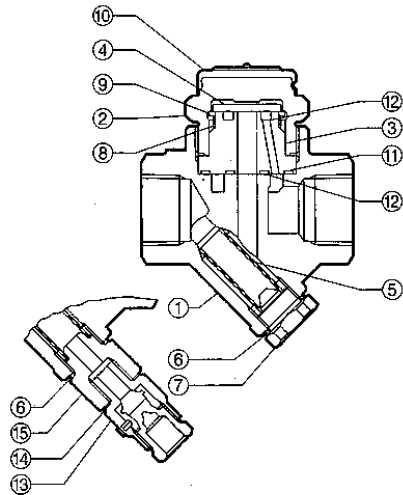

치수

•P46SR Screwed

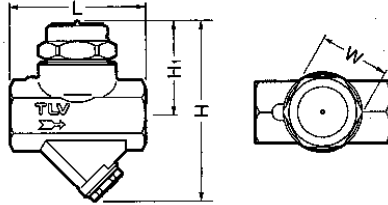

P46SR Screwed* (mm)

Size	L	H	H ₁	W	Weight (kg)
15	80	107	55	37	1.1
20					
25	88	113	60	45	1.3

*PT. Other standards available.

•P46SR Socket Welded

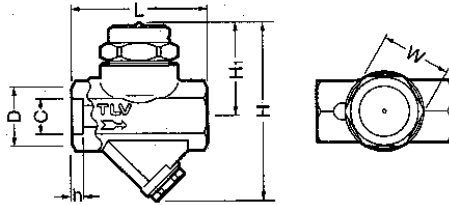

P46SR Socket Welded (mm)

Size	D	C	h	L	H	H ₁	W	Weight (kg)
15	30	22.2	13	80	107	55	37	1.1
20	36	27.7		88	113	60	45	1.3
25	44	34.5						

•P46SR Flanged

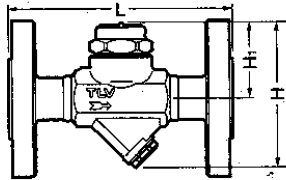

P46SR Flanged* (mm)

Size	L	H	H ₁	W	Weight (kg)
15	140	107	55	37	4.1
20	165				4.6
25	210				5.7

*JIS 40K. Other standards available.

배출 용량

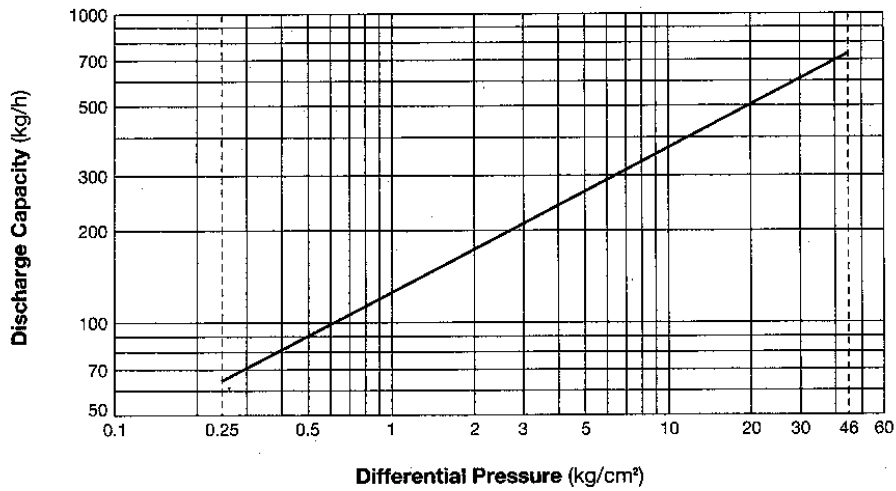

- 차압은 트랩 입구와 출구쪽의 압력차이입니다.
- 적용할 안전율은 최소한 2 배입니다.